

# 第45回たくせん杯長野オープン卓球大会

令和5年4月9日(日)  
長野運動公園総合体育館

【男子シングルス 1部】

優勝	加能陽一郎	長野ラーズヒルズ
第2位	今村諒	長野JTC
第3位	田中翔大	長野工業高校
第3位	石川一輝	長野ラーズヒルズ

【男子シングルス 2部 A】

優勝	菅翔馬	信大
第2位	三島隼	長野JTC
第3位	牧勝大	信大
第3位	竹内大翔	長野JTC

【男子シングルス 2部 B】

優勝	輪湖亮祐	榎花クラブ
第2位	佐々木雅弥	榎花クラブ
第3位	吉池央行	Free Throwers
第3位	原田和樹	TABLETENNIS天弓

【男子シングルス 3部】

優勝	名取勝彦	榎花クラブ
----	------	-------

【男子30・40代シングルス】

優勝	山崎純	飯山クラブ
第2位	久保田貴幸	卓愛会

【男子50代シングルス】

優勝	今村文晃	たくせん
第2位	小林健一	たくせん

【男子60代シングルス】

優勝	高橋良治	長野市民病院
第2位	高松豊明	卓愛会

【男子70代シングルス】

優勝	牧六郎	須坂金曜会
第2位	宮尾堯功	川中島クラブ

【男子ダブルス】

優勝	田中翔大・小林大翔	長野工業高校
第2位	岸田忠士・今村諒	たくせん・長野JTC
第3位	田村悠太・亀田葵大	若徳ジュニア卓球
第3位	今村晧・宮澤望	長野工業高校

【男子50代ダブルス】

優勝	西澤周二・武田和徳	N S長野・中電長野
----	-----------	------------

【小学生男子1部】

優勝	加能翔真	長野JTC
2位	中俣篤人	高山ジュニア

【小学生男子2部】

優勝	黒崎健太	須坂JTC
2位	山岸亮介	須坂JTC

【少年男子1部シングルス】

優勝	加能陽翔	長野JTC
2位	峯村奏多	長野JTC
第3位	高嶋琉嘉	長野JTC
第3位	宮川友希	TABLETENNIS天弓

【少年男子2部シングルス】

優勝	清水健太	豊野中学校
2位	笠井政宗	豊野中学校
第3位	春日暖翔	豊野中学校
第3位	丸山直大	豊野中学校

【小年男子ダブルス】

優勝	峯村奏多・加能陽翔	長野JTC
2位	松倉悠真・土屋俊葵	若徳ジュニア卓球
第3位	小林湊・小林律輝	墨坂中
第3位	川嶋琉生・富澤海翔	長野ラーズヒルズ

【女子シングルス 1部】

優勝	牧之内菜央	長野ラーズヒルズ
第2位	古屋美桜	若徳ジュニア卓球
第3位	堀金明花	長野商業高校
第3位	松山采由	市立長野高校

【女子シングルス 2部 A】

優勝	松橋咲来	長野ラーズヒルズ
第2位	白田仁美	信大

【女子シングルス 2部 B】

優勝	六川沙絢	信大
第2位	渡辺麗菜	TABLETENNIS天弓

【女子40・50代シングルス】

優勝	篠塚洋子	須坂レディース
第2位	大島千晴	須坂レディース

【女子60代シングルス】

優勝	黒岩優子	高山クラブ
第2位	飯島真喜子	長野市ママ卓
第3位	武田厚子	須坂レディース
第3位	丸山千恵美	川中島クラブ

【女子70代シングルス】

優勝	渡辺節子	フレンズ
第2位	星川みい子	高山クラブ
第3位	川元玲子	須坂レディース
第3位	引場洋子	川中島クラブ

【女子ダブルス】

優勝	堀金明花・竜野結衣	長野商業高校
第2位	関曉徳・本多未来	長野商業高校
第3位	根岸香・伊藤沙姫	市立長野高校
第3位	牧之内菜央・宮沢梨音	長野ラーズヒルズ・長野俊英高校

【女子50代ダブルス】

優勝	渡辺節子・野口みどり	フレンズ・卓愛会
2位	星川みい子・黒岩優子	高山クラブ
第3位	伊藤文美・丸山千恵美	しゅらく・川中島クラブ
第3位	福本昇愛・西沢桃子	メルクル

【小学生女子1部】

優勝	塚田結梨	ツカダ道場
2位	山岸優里	須坂JTC

【小学生女子2部】

優勝	下田あんり	長野JTC
2位	長田依歌	TABLETENNIS天弓

【少年女子1部シングルス】

優勝	児玉愛奈美	山ノ内中学校
2位	塩崎結彩	墨坂中学校
第3位	山田萌桃	高社中学校
第3位	塩野谷心暖	高社中学校

【少年女子2部シングルス】

優勝	森陽菜乃	長野ラーズヒルズ
2位	山岸香凜	墨坂中学校
第3位	早川友梨	桜ヶ岡中学校
第3位	東川千尋	長野ラーズヒルズ

【小年女子ダブルス】

優勝	塩崎結彩・戸田涼楓	墨坂中学校
2位	児玉愛奈美・塩野谷心暖	山ノ内中・高社中
第3位	丸山涼香・川嶋梨愛	長野ラーズヒルズ
第3位	山口紗和・林奏依	天弓スポーツクラブ

長野市卓球協会

理事長

小林健一

TEL:090-8593-6914

男子1部シングルス 表彰:1~3位

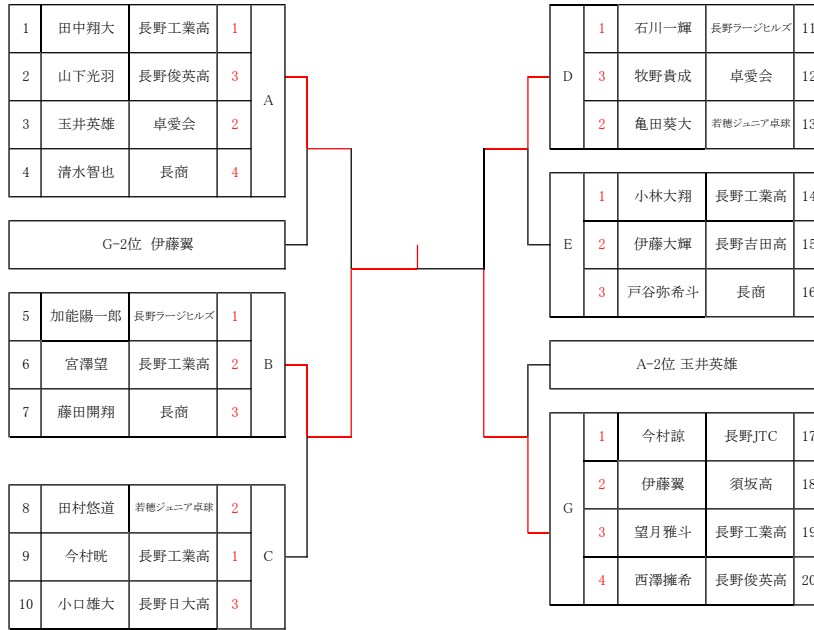

3人リーグ試合順 ① 2-3 ② 1-3 ③ 1-2  
 4人リーグ試合順 ① 1-4 ② 2-3 ③ 2-4 ④ 1-3 ⑤ 3-4 ⑥ 1-2

一般2部男子シングルス A 表彰:1~3位

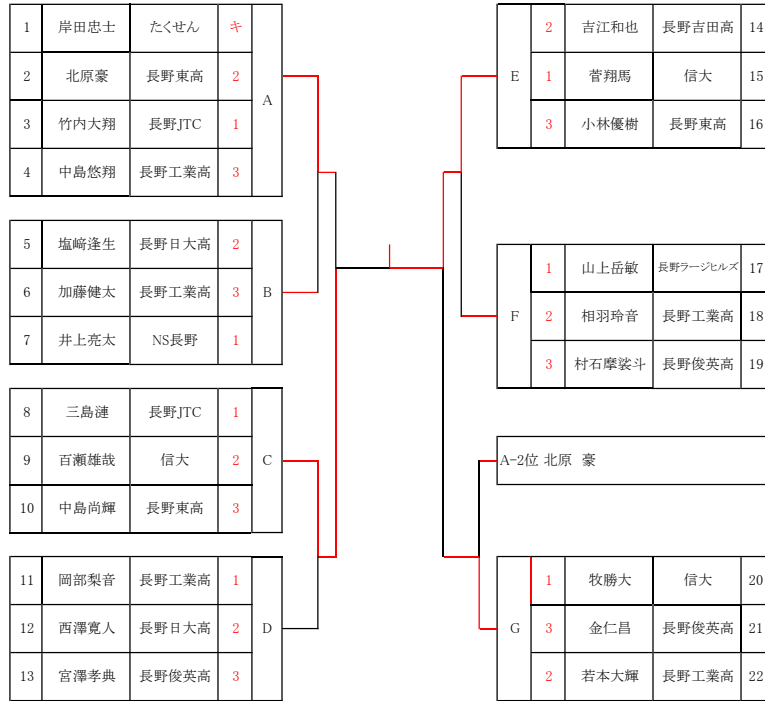

一般2部男子シングルス B 表彰:1~3位

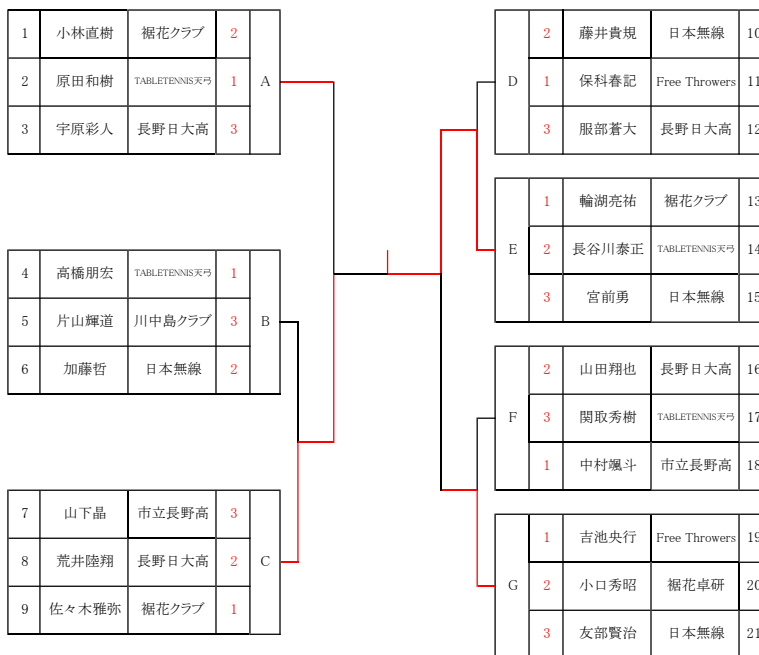

3人リーグ試合順 ① 2-3 ② 1-3 ③ 1-2

4人リーグ試合順 ① 1-4 ② 2-3 ③ 2-4 ④ 1-3 ⑤ 3-4 ⑥ 1-2

**女子1部シングルス** 表彰:1~3位

1	大日方優香	長商	2	A	D	1	堀金明花	長商	10
2	荒井真奈	長商	3			2	伊藤沙姫	市立長野高	11
3	松山采由	市立長野高	1			3	宮沢梨音	長野俊英高	12
4	田尻真佳紗	若穂ジュニア卓球	2	B	E	2	萩原菜徳	長野市民病院	13
5	竜野結衣	長商	1			1	根岸香	市立長野高	14
6	小宮山しなの	長商	3			3	小野桃楓	長商	15
7	牧之内菜央	長野ラーゼビルス	1	C	F	2	関暁徳	長商	16
8	本多未来	長商	2			1	古屋美桜	若穂ジュニア卓球	17
9	西沢沙羅	市立長野高	3			3	千本木詩乃	長商	18

3人リーグ試合順 ① 2-3 ② 1-3 ③ 1-2

**女子2部Aシングルス** 表彰:1、2位

1	松橋咲来	長野ラーゼビルス	1	A	B	1	白田仁美	信大	4
2	伊藤文美	しゅらく	2			2	島田姫奈	長商	5
3	小林未来	長商	3			3	米望和美	あまり	6

3人リーグ試合順 ① 2-3 ② 1-3 ③ 1-2

**女子2部Bシングルス** 表彰:1、2位

1	青木まみ	裾花クラブ	キ	A	B	1	六川沙絢	信大	4
2	渡辺麗菜	TT天弓	1			3	村田江利子	TT天弓	5
3	田中玉子	TT天弓	キ			4	矢沢愛	長野ろう学校	6

2 渡辺麗菜 TT天弓

3人リーグ試合順 ① 2-3 ② 1-3 ③ 1-2

男子ダブルス 表彰:1~3位

1	田中・小林	長野工業		今村・宮澤	長野工業	14
2	金・宮澤	長野俊英高		片山・高野	川中島クラブ	15
3	友部・宮前	日本無線		吉池・保科	Free Throwers	16
4	三島・竹内	長野JTC		西澤・山下	長野俊英高	17
5	小林・輪湖	裾花クラブ		山崎・小林	飯山クラブ	18
6	川嶋幸・山上	長野ラーンヒルズ		小口・塩崎	長野日大高	19
7	戸谷・藤田	長商		望月・岡部	長野工業	20
8	吉江・伊藤	長野吉田高		藤井・加藤	日本無線	21
9	相羽・加藤	長野工業		牧野・玉井	卓愛会	22
10	井上・牧	NS長野・信大		石川・清水	長野ラーンヒルズ・長商	23
11	伊藤・西澤	須坂高・長野日大高		長谷川・高橋	TABLETENNIS天弓	24
12	百瀬・菅	信大		中島・若本	長野工業	25
13	田村・亀田	若穂ジュニア卓球		岸田・今村諒	たくせん・長野JTC	26

男子50ダブルス 表彰:1位

1	小林・今村	(たくせん)	
2	竹内・瀧沢	(サウス長野)	
3	西澤・武田	(NS長野・中電)	
4	高松・西島	(卓愛会)	

<改訂版>

女子ダブルス 表彰1~3位

1	堀金・竜野	長商		牧之内・宮沢	長野テニス協会	8
2	米望・原山	あもりクラブ		西沢・松山	市立長野高	9
3	白田・六川	信大		千本木・大日方	長商	10
4	根岸・伊藤	市立長野高		関・本多	長商	11
5	小宮山・荒井	長商		徳竹・原田	あもりクラブ	12
6	島田・小野	長商		田尻・古屋	若穂ジュニア卓球	13
7	相馬・松橋	長野テニス協会				

女子50歳ダブルス 表彰1~3位

1	丸山・伊藤	川中島クラブ・レレズ		星川・黒岩	高山クラブ	8
2	篠塚・西原	須坂レディース		櫻井・引場	川中島クラブ	9
3	仲里・高橋	長野市ママ卓ク		藤澤・原	桜花クラブ・トロククラブ	10
4	武田・川元	須坂レディース		大島・北村	須坂レディース	11
5	近藤・外山	長野市ママ卓ク		福本・西沢	メルクル	12
6	田中・村田	TABLETENNIS天弓		柳澤・飯島	長野市ママ卓ク	13
7	渡辺・野口	フレンズ・卓愛会				

少年男子シングルス 表彰: 1~3位

1	宮川友希	天弓スポーツクラブ	1	A
2	松倉悠真	若穂ジュニア卓球	2	
3	富澤新	長野フーヂビルズ	3	

4	柄澤怜	長野JTC	3	B
5	富澤海翔	長野フーヂビルズ	1	
6	小林 湊	墨坂中	2	

7	峯村奏多	長野JTC	1	C
8	草薙直生	須坂卓翔会	2	
9	川中一平	須坂東中	3	

D	2	土屋俊葵	若穂ジュニア卓球	10
	1	中澤空夢	須坂東中	11
	3	児玉虎太郎	長野フーヂビルズ	12

E	1	高嶋琉嘉	長野JTC	13
	2	川嶋琉生	長野フーヂビルズ	14
	3	小林律輝	墨坂中	15

F	1	加能陽翔	長野JTC	16
	2	宮川直也	TABLETENNIS天弓	17
	3	青木颯星	墨坂中	18

G	1	草薙樹	須坂卓翔会	19
	2	境優斗	若穂ジュニア卓球	20
	3	菊池巧未	須坂東中	21

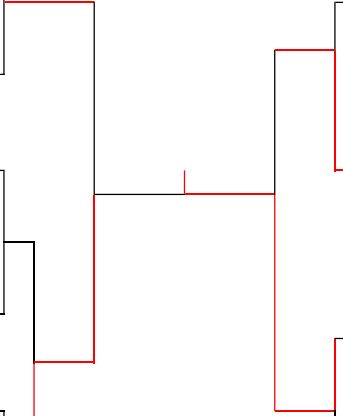



少年男子2部シングルス 表彰: 1~3位

1	清水健太	豊野中	1	A	J	1	畔上真空	山ノ内中	28
2	新井颯	高社中	2			2	野口誠矢	飯綱卓球クラブ	29
3	佐藤凜生	須坂東中	キ			3	中村佑	櫻ヶ岡中	30
4	東克弥	須坂東中	3	B	K	2	篠塚武志	須坂東中	31
5	三浦煌太郎	櫻ヶ岡中	2			1	田中晴斗	TABLETENNIS天弓	32
6	本多智也	山ノ内中	1			3	押鐘達生	小布施中	33
7	坂田匠	中条中	2	C	L	2	西塚生斗	櫻ヶ岡中	34
8	榎田洗希	豊野中	1			1	丸山直大	豊野中	35
9	戸田陽太	高山ジュニア	3			3	細山遥叶	須坂東中	36
10	下條碧	TABLETENNIS天弓	1	D	M	1	佐藤僚	高山ジュニア	37
11	近藤虎龍	小布施中	3			3	瀧澤頼人	高社中	38
12	片桐一護	豊野中	2			2	福澤一輝	豊野中	39
13	長崎颯太	飯綱卓球クラブ	1	E	N	1	笠井政宗	豊野中	40
14	西澤大舞	長野JTC	2			3	芦田晴	長野ろう学校	41
15	市川速二	櫻ヶ岡中	3			2	小池海智	櫻ヶ岡中	42
16	徳永遼	高社中	3	F	O	3	安財陽生	小布施中	43
17	中澤陸来	豊野中	1			1	小森蒼大	須坂東中	44
18	関谷一蒔	須坂東中	2			2	永沢凜旺	高社中	45
19	王子靖	長野JTC	3	G	P	2	佐藤颯輝	長野フュージェルス	46
20	寺嶋大智	シンコー	2			1	三井希来	豊野中	47
21	酒井拓斗	豊野中	1			3	竹井良太郎	須坂東中	48
22	春日暖翔	豊野中	1	H	Q	1	輪湖駿	シンコー	49
23	宇佐美翔馬	櫻ヶ岡中	2			2	櫻井晴	櫻ヶ岡中	50
24	静谷碧翼	飯綱卓球クラブ	3			3	高橋奏太	豊野中	51
25	石坂慧	須坂東中	1	I					
26	湯本龍太	TABLETENNIS天弓	2						
27	藤木淳弥	小布施中	3						

<改訂版>

少年女子1部シングルス 表彰: 1~3位

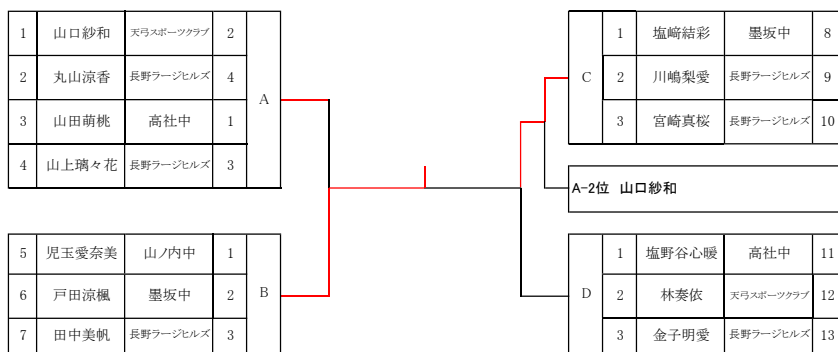

<改訂版>

少年女子2部シングルス

表彰: 1~3位

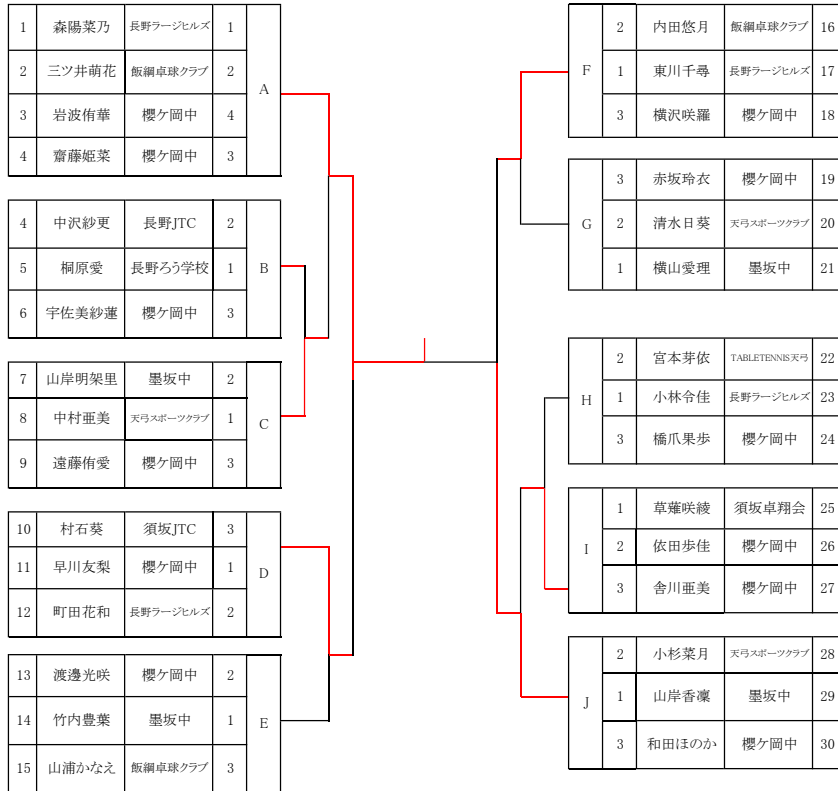

少年男子ダブルス 表彰:1~3位

1	土屋・松倉	若徳ジュニア卓球		下條・宮川	TABLETENNIS天弓	9
2	佐藤・戸田	高山ジュニア		王・西澤	長野JTC	10
3	田中・湯本	TABLETENNIS天弓		小林・小林	墨坂中	11
4	草薙・草薙	須坂卓翔会		児玉・富澤新	長野ラーヂルズ	12
5	川嶋琉・富澤海	長野ラーヂルズ		中澤・境	若徳ジュニア卓球	13
6	輪湖・寺嶋	シンコー		中村・小山	TABLETENNIS天弓	14
7	小泉・松倉渉	若徳ジュニア卓球		三浦・坂西	シンコー	15
8	柄澤・高嶋	長野JTC		峯村・加能	長野JTC	16

<改訂版>

少年女子ダブルス 表彰:1~3位

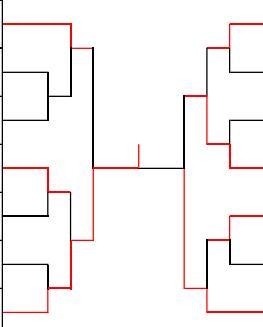
1	丸山・川嶋	長野ラーヂヒルズ		田中・金子	長野ラーヂヒルズ	8
2	赤坂・渡邊	長野JTC		宮本・富所	TT天弓	9
3	清水・曲尾	墨坂中		小林・東川	長野ラーヂヒルズ	10
4	山上・森	長野ラーヂヒルズ		山口・林	天弓スポーツクラブ	11
5	村石・山岸	須坂JTC		山岸・横山	墨坂中	12
6	中村・清水	天弓スポーツクラブ		宮崎・小杉	長野ラーヂヒルズ 天弓スポーツ	13
7	塩崎・戸田	墨坂中		児玉・塩野谷	山ノ内中・高社中	14

**男子30、40代シングルス** 表彰:1位

1	山崎純	飯山クラブ	1	決勝
2	小林亮大	飯山クラブ	3	
3	久保田貴幸	卓愛会	2	
4	三島吉登	たくせん	4	

4人リーグ試合順 ① 1-4 ② 2-3 ③ 2-4 ④ 1-3 ⑤ 3-4 ⑥ 1-2

**男子50代シングルス** 表彰:1位

1	今村文晃	たくせん	1	決勝
2	小林健一	たくせん	2	
3	野池秀樹	卓愛会	3	
4	高野正喜	川中島ク	4	

4人リーグ試合順 ① 1-4 ② 2-3 ③ 2-4 ④ 1-3 ⑤ 3-4 ⑥ 1-2

**男子60代シングルス** 表彰:1、2位

1	西島勉	卓愛会	2	A	B	西澤周二	NS長野	2	4
2	瀧沢直正	サウス長野	3			高松豊明	卓愛会	1	5
3	高橋良治	長野市民病院	1			竹内幸治	サウス長野	3	6

3人リーグ試合順 ① 2-3 ② 1-3 ③ 1-2

**男子70代シングルス** 表彰:1位

1	牧六郎	須坂金曜会	1	決勝
2	宮尾堯功	川中島クラブ	2	
3	原桂一	県教卓連	3	
4	金箱一夫	個人	4	

4人リーグ試合順 ① 1-4 ② 2-3 ③ 2-4 ④ 1-3 ⑤ 3-4 ⑥ 1-2

**女子40・50代シングルス** 表彰:1位

1	篠塚洋子	須坂レディース	1	決勝
2	大島千晴	須坂レディース	2	
3	徳竹敦子	あもりクラブ	3	
4	峰村智子	長野JTC	4	

4人リーグ試合順 ① 1-4 ② 2-3 ③ 2-4 ④ 1-3 ⑤ 3-4 ⑥ 1-2

**女子60代シングルス** 表彰:1~3位

1	丸山千恵美	川中島クラブ	1	A	決勝	1	武田厚子	須坂レディース	7	
2	西原優子	須坂レディース	3			C	2	櫻井富士子	川中島クラブ	8
3	原とし江	トトロクラブ	2			3	藤沢和美	裾花クラブ	9	
4	福本昇愛	メルクル	2	B	決勝	1	黒岩優子	高山クラブ	10	
5	飯島真喜子	長野市ママ卓	1			D	2	野口みどり	卓愛会	11
6	北村眞恵美	須坂レディース	3			3	原田直子	あもりクラブ	12	

3人リーグ試合順 ① 2-3 ② 1-3 ③ 1-2

**女子70代シングルス** 表彰:1~3位

1	渡辺節子	フレンズ	A	決勝	1	星川みい子	高山クラブ	5		
2	川元玲子	須坂レディース			1	B	2	近藤なつ子	長野市ママ卓	6
3	外山須美江	長野市ママ卓			2		3	高橋ゆき子	長野市ママ卓	7
4	大内礼子	長野市ママ卓			3		引場洋子	川中島クラブ	8	

3人リーグ試合順 ① 2-3 ② 1-3 ③ 1-2

**小学生男子1部シングルス** 表彰:1、2位

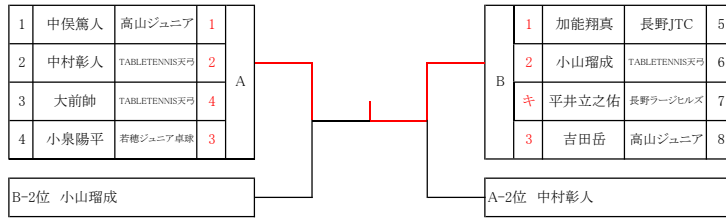

4人リーグ試合順 ① 1-4 ② 2-3 ③ 2-4 ④ 1-3 ⑤ 3-4 ⑥ 1-2

**小学生男子Bシングルス** 表彰:1、2位

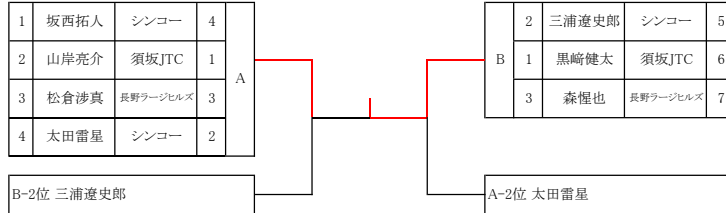

3人リーグ試合順 ① 2-3 ② 1-3 ③ 1-2

4人リーグ試合順 ① 1-4 ② 2-3 ③ 2-4 ④ 1-3 ⑤ 3-4 ⑥ 1-2



**小学生女子1部シングルス** 表彰:1、2位

1	塚田結梨	ツカダ道場	1	決勝リーグ
2	黒岩真優羽	高山ジュニア	4	
3	富所ことみ	TT天弓	5	
4	山岸優里	須坂JTC	2	
5	寺沢優那	須坂JTC	3	

**小学生女子2部シングルス** 表彰:1、2位

1	長田依歌	TT天弓	2	決勝リーグ
2	峰村千咲	長野JTC	4	
3	下田あんり	長野JTC	1	
4	荒井空碧	長野JTC	3	
5	小松実愛	長野JTC	5	

**一般3部男子シングルス** 表彰:1位

1	東靖人	TABLETENNIS天弓	3	決勝リーグ
2	荒井元成	TABLETENNIS天弓	2	
3	古田和也	TABLETENNIS天弓	4	
4	名取勝彦	桐花クラブ	1	

4人リーグ試合順 ① 1-4 ② 2-3 ③ 2-4 ④ 1-3 ⑤ 3-4 ⑥ 1-2

5人リーグ試合順 ① 1-5 ② 2-4 ③ 1-4 ④ 3-5 ⑤ 2-3

⑥ 4-5 ⑦ 1-3 ⑧ 2-5 ⑨ 3-4 ⑩ 1-2